

# Asschokdempers – Octagon PLUS

## ✓ Uw voordelen

Conventionele asschokdempers zijn meestal berekend op een groot gewichtsbereik (bijv. 0 tot 4,0 t). Een nadeel daarvan is dat alleen bij een gemiddeld aanhangergewicht (2,0 ton) de demping optimaal is. Bij lagere gewichten is de demping te sterk, met 'stuiteren' en 'slingeren' van de aanhanger als gevolg. Bij een groter gewicht is de demping juist te gering, Met als resultaat dat het effect van de dempers op de wegligging - en dus de rijveiligheid - nauwelijks merkbaar is.

AL-KO Octagon asschokdempers zijn speciaal afgestemd op een bepaalde gewichtsklasse (zie curve C in de grafiek rechtsonder).

Hierdoor is het effect op de verbetering van de rijeigenschappen van de aanhanger optimaal.

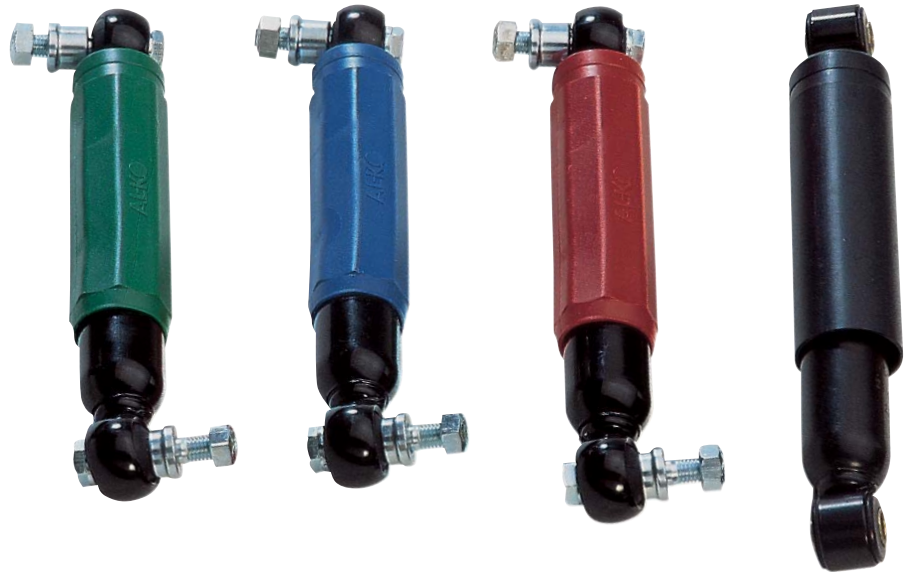

Kleur	Enkel as	Tandemas
groen	900 kg	1600 kg
blauw	1350 kg	2700 kg
rood	1900 kg	3500 kg
zwart	4000 kg	7500 kg

Om montage van een onjuist type schokdemper uit te sluiten, zijn de dempers voor de diverse gewichtsklassen uitgevoerd in verschillende kleuren.



**A** Dempingscurve AL-KO zeskant rubbergeveerde as

**B** Dempingscurve huidige dempers

**C** Dempingscurve geoptimaliseerd dankzij AL-KO Octagon asschokdempers

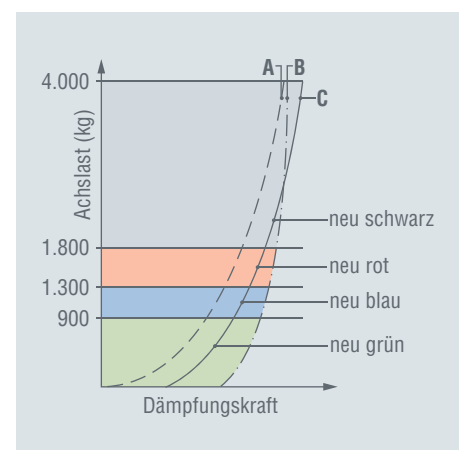

### Optimale demping

Iedereen die wel eens heeft meegemaakt dat de aanhanger op een oneffen wegdek gaat slingeren, weet hoe moeilijk het is de combinatie daarna weer onder controle te brengen. AL-KO Octagon asschokdempers gaan dit gevaarlijke 'stuiteren' effectief tegen.

### Dit betekent:

- | Betere stabiliteit bij het rijden
- | Betere stabiliteit bij het remmen
- | Optimale wegligging

### Eenvoudige montage

- | Dankzij de rubbergeveerde scharnieren- de bevestigingsogen kunnen de schokdempers onder een hoek van maximaal 5° spanningsvrij worden ingebouwd, waardoor de slijtage minimaal is.
- | In tegenstelling tot veel andere asschokdempers, zijn bij AL-KO Octagon asschokdempers de bouten vast in het oog van de demper geïntegreerd en worden ze samen met de moeren bij de demper meegeleverd.



### Lange levensduur

- | Een beveiliging tegen overbelading voorkomt te sterke belasting van het materiaal.
- | AL-KO gebruikt uitsluitend kwaliteitsafdichtingen.
- | Het ventiel is vervaardigd van verchroomd sintermetaal.
- | De ruwheid van de zuigerstang bedraagt slechts 0,1 Ra.
- | Een stofafdichting voorkomt binnendringen van vuil tussen buiten- en binnenpijp.
- | AL-KO gebruikt alleen speciale olie.

## Asschokdempers – Universeel COMPACT

### Eenvoudige montage

Dankzij de rubbergeveerde scharnierende bevestigingsogen kunnen de schokdempers onder een hoek van maximaal 5° spanningsvrij worden ingebouwd, waardoor de slijtage minimaal is.

In tegenstelling tot veel andere asschokdempers, zijn bij AL-KO universele asschokdempers de bouten vast in het oog van de demper geïntegreerd en worden ze samen met de moeren bij de demper meegeleverd.



De voordelige AL-KO universele asschokdemper

Kleur	Enkel as	Tandemas
zwart	tot 1500 kg	tot 3000 kg

# Wielschokdemper

## Montage

AL-KO Octagon asschokdempers kunnen voor vrijwel alle aanhangerassen worden gebruikt. Op de tekeningen op pag. 156 staan de montagevoorschriften vermeld.

### **Bevestiging aan de zwenkarm bij AL-KO assen**

Er zijn drie manieren waarop bij een AL-KO as de schokdemperhouder aan de zwenkarm kan worden bevestigd:

#### **1. Schokdemperhouder met bouten bevestigen**

Sommige types gesmede zwenkarmen zijn voorzien van montagegaten om achteraf een schokdemperhouder aan de arm te kunnen bevestigen (zie tabel).

#### **2. Schokdemperhouder insteken**

Versillende stabielvorm zwenkarmen zijn voorzien van montageopeningen waarin achteraf een schokdemperhouder kan worden gestoken waaraan de schokdemper met bouten wordt bevestigd (zie tabel).

#### **3. Schokdemperhouder aanlassen**

Bij assen met gesmede zwenkarmen worden de schokdemperhouders in de fabriek of - bij montage naderhand in een gespecialiseerde werkplaats - volgens specifieke richtlijnen aangelast (zie tabel).

**Bij alle assen waarbij de zwenkarm onder een hoek van 5° is gemonteerd, is het eveneens mogelijk naderhand een schokdemper te monteren. Voor de montagerichtlijnen kunt u direct met ons contact opnemen.**

### **Contrabevestiging aan chassis van aanhangerfabrikant**

Voor de bevestiging van de schokdemper aan het aanhangerchassis moet de aanhangerfabrikant worden geraadpleegd. AL-KO levert hiervoor bevestigingsplaten die door de aanhangerfabrikant op het chassis moeten worden gelast (zie tabel voor art.nr.).

## Oppervlaktebehandeling

| Asschokdempers zijn gepoedercoat

## Leveringsomvang

| Asschokdempers

Per as dient het volgende te worden besteld:

2 schokdempers incl. boutmateriaal (zie tabel voor details)

| Schokdemperhouders voor bevestiging zwenkarm aan AL-KO assen

Per as dient het volgende te worden besteld:

1 set of 2 schokdemperhouders (zie tabel voor details)

| Bevestigingsplaten voor montage schokdempers aan aanhangerchassis  
Indien nodig dient per as het volgende te worden besteld:

2 bevestigingsplaten (zie tabel voor details)



## Besteloverzicht

Schokdempers									
	Uitvoering	Voor AL-KO assen Längslenker Schräglenker	Enkele as	Tandemas	Kleur	Met scharnier- bevestigings- ogen	Met bout- materiaal		
	Octagon PLUS	längslenker en schräglenker	tot 900 kg	tot 1600 kg	groen	ja	ja	1,3	350
	Octagon PLUS	längslenker en schräglenker	tot 1350 kg	tot 2700 kg	blauw	ja	ja	1,3	350
	Octagon PLUS	längslenker en schräglenker	tot 1900 kg	tot 3500 kg	rood	ja	ja	1,3	350
	Octagon COMPACT	längslenker en schräglenker	tot 4000 kg	tot 7500 kg	zwart	nee	nee	1,5	350
	Universeel COMPACT	längslenker	tot 1500 kg	tot 3000 kg	zwart	ja	ja	1,0	400

# Richtwaarden voor schokdempermontage aan AL-KO assen – (uitsluitend bij montagehoek zwenkarm 25° / 20°)

## Schokdempermontage aan buitenzijde

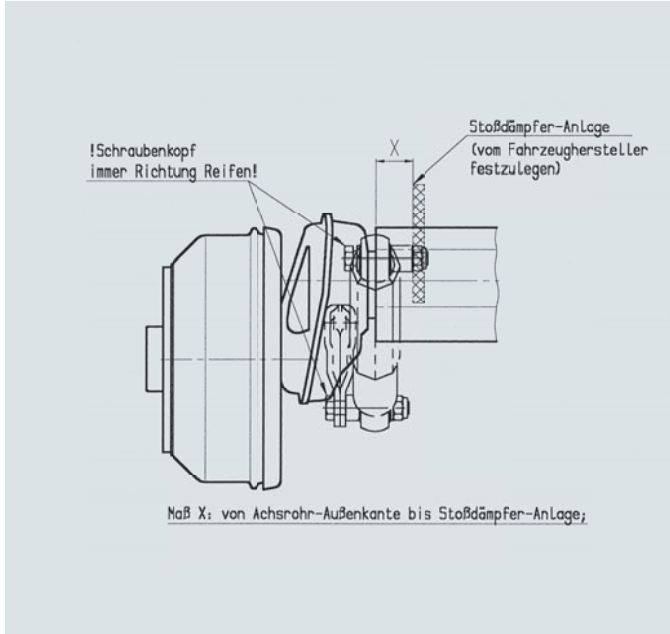

## Schokdempermontage aan binnenzijde

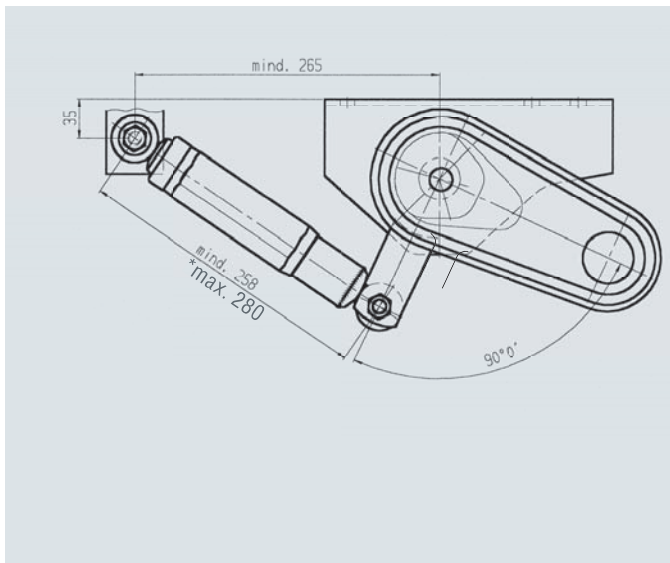
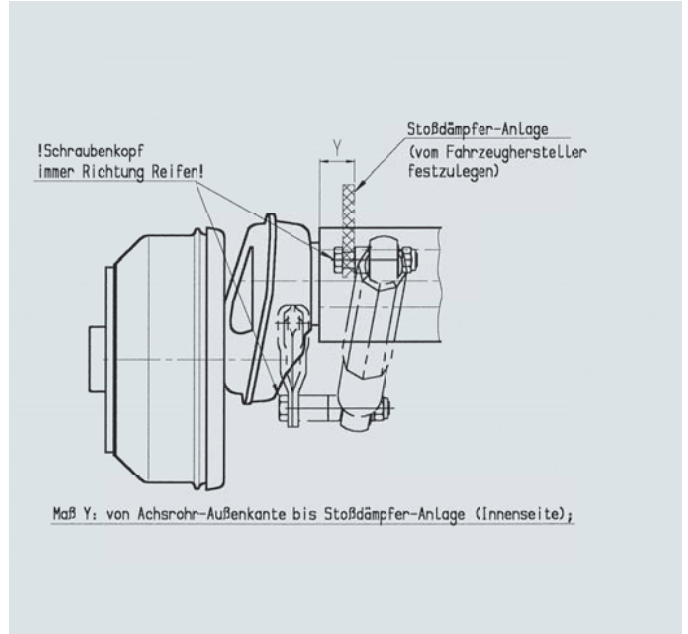

### Belangrijk:

**boutkop altijd aan zijde band monteren!**

**De afstand tussen boutkop en band dient minstens 16 mm te bedragen!**

**Niet-inachtneming kan een ongeval tot gevolg hebben!**

Montagewaarden in zijaanzicht bij onbelaste zwenkarm  
met montagehoek van \*25°!

**Besteloverzicht**

Schokdemperhouder voor AL-KO zwenkarmen en bevestigingsplaten voor aanhangerchassis (montagehoek zwenkarm 25° / 20°)							
Astype	Mogelijke zwenkarm-uitvoeringen	Wijze van achterafmontage	Buitenmontage maat X	Buitenmontage schokdemperhouders voor zwenkarmen	Binnenmontage maat Y	Binnenmontage schokdemperhouders voor zwenkarmen	bevestigingsplaten voor aanhangerchassis
B 700	Asstompzwenkarm met boutgat	Schokdemperhouders met bouten bevestigen	20–50 mm	per set (2 stuks)  (recht)	–		per stuk
B 850	Stabielvorm zwenkarm met montageopening	Schokdemperhouder insteken	40–70 mm	per stuk	0–50 mm	per set (2 stuks)  (met afstandsbuis)	per stuk
B 1000 B 1200	Stabielvorm zwenkarm met montageopening	Schokdemperhouder insteken	40–70 mm	per stuk  (recht)	0–50 mm	per set (2 stuks)	per stuk
B 1600	Stabielvorm zwenkarm met montageopening	Schokdemperhouder insteken	40–70 mm	per stuk	0–50 mm	per set (2 stuks)  (met afstandsbuis)	per stuk
B 1000 B 1200	Gesmede zwenkarm	Schokdemperhouder aanlassen	50–80 mm	per stuk  (recht)	20–60 mm	per stuk	per stuk
B 1600 B 1800	Gesmede zwenkarm	Schokdemperhouder aanlassen	50–80 mm	per stuk	20–60 mm	per stuk  (geknikt)	per stuk
B 2500	Gesmede zwenkarm	Schokdemperhouder aanlassen	40–70 mm	per stuk	10–50 mm	per stuk	per stuk